

DURMA

SBT SERİSİ Devirmeli Giyotin Makas



- Mükemmel Kesim
- Hız
- Güçlü Gövde Yapısı
- Hassas
- Verimli



DURMA





Durmazlar son teknoloji ile donatılmış CNC makineleri, deneyimli mühendisleri ve yalın üretim teknikleriyle konusunda dünyadaki lider üreticilerden biridir.

Yüksek performanslı, hızlı, uzun ömürlü ve yenilikçi makineler, deneyimli ve geniş mühendis kadrosu ile müşteri ihtiyaçlarını en iyi karşılayacak şekilde Ar-Ge Merkezinde dizayn edilir.

Sac işleme makineleri sektöründe dünyanın en modern üretim tesislerinden birine sahip olan Durmazlar, 1.000 kişilik uzman çalışan kadrosu, 150.000 m² kapalı alana sahip modern üretim hatlarıyla dünyanın en teknolojik fabrikalarından biridir.

Durmazlar, yüksek teknoloji, kullanımı kolay, hızlı, çevreye duyarlı ve kazandıran makineleriyle her zaman yanınızdadır.

Durmazlar, makinelerini **DURMA** markasıyla dünya pazarlarına sunmaktadır.



1

Yüksek teknoloji,
modern üretim
hatları



3

AR-GE merkezinde
geliştirilen kusursuz
makineler

2

Kaliteli,
üst segment
komponentler

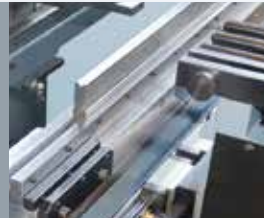

Güçlü gövde, kusursuz kesim

SBT Serisi, yüksek teknoloji çizgisindeki tasarımı, güçlü çelik gövde yapısı ile kusursuz kesim kalitesini ekonomik çözüm olarak sizlere sunuyor.



Standartlarınızı Yükseltin

Hassas ve kaliteli kesimler

Yüksek teknoloji çizgilerine sahip SBT Serisi, kolay ve rahat kullanımı ile her iş türünde mükemmel sonucu verir. Kolay kullanım sunan SBT Serisi ile tüm kesim bilgilerinizi girerek hassas ve kusursuz kesimler elde edebilirsiniz.

Yüksek verim ve maksimum güvenlik özellikleriyle göz dolduran SBT serisi kesim hassasiyetiyle de farkınızı arttıracaktır.

**Kullanımı
Kolay**

Ekonomik

Verimli

Hızlı

**Güvenilir
Marka**

Neden DURMA Makasları

- Daha kaliteli ve hızlı kesimler
- Daha güçlü ve dayanıklı gövde yapısı
- Yüksek hassasiyet ve tekrarlanabilirlik
- High-tech mükemmel ekipmanlar
- Bakım maliyetleri düşük
- İşletmenize değer katar
- Güvenilir marka

Gücünüze Güç Katar

Yüksek performans, ileri teknoloji, ekonomik çözüm

DURMA Makaslar 1956 yılından beri üretilmektedir ve pek çok endüstri için geniş bir yelpazede sac kesme işlemleri için kurulmuş ve çalışmaktadır.

Yenilikçi ve ileri teknoloji ürünü makineler üreterek farkını ispatlamış DURMAZLAR, AR-GE Merkezi'nde yetiştirdiği uzman kadrosuyla inovasyon ruhunu makinelerine yansıtmaktadır.



Genel özellikleri

- Kusursuz kesim sonuçları için sağlam tasarım & güçlü gövde
- Uzun ömürlü, hassas kesim yapabilen sertleştirilmiş ve taşlanmış bıçaklar
- Devirme sistemli üst tablası ile kanıtlanmış ve güvenilir tasarım
- Minimum deformasyon ve optimum kesim kalitesi için en uygun kesme açısı
- CE standartlarında güvenlik
- Ekonomi ve mükemmel kesim performansının bileşimi
- CNC ünitelerden kontrollü bıçak boşluk ve kesme açısı ayarı
- Kullanımı kolay CNC dokunmatik kontrol ünitesi
- İnce veya kalın, dar veya geniş sac kesimleri için esnek kullanım alanı
- Daha rahat bir kullanım için otomatik kalkan arka dayama
- Sac destek kolları
- Malzeme sürme ve kesim işlemlerini kolaylaştırmak için T kanallı ön destek kolları
- Transfer bilyalı ön sac sürme plakaları

Güçlü Arka Dayama Sistemi

Hassas

Tutarlı

Dayanıklı



- Hız ve yüksek hassasiyet
- Güvenli hareket
- Her noktada ayar yapılabilme özelliği
- Çarpmalara dayanıklı
- Bakım gerektirmez

Neden DURMA Arka Dayama?

Kesim kalitesini etkileyen en önemli faktörlerden biri arka dayamanın dizaynı ve stabilitesidir.

Kaliteli kesim, hatasız ürün stabil ve hassas bir arka dayama ile mümkündür.

Ballscrew millerle hareket eden yüksek hızlı arka dayama uzun ömür, hassasiyet ve çarpmalara karşı dayanıklılık dikkate alınarak dizayn edilmiştir.



Ballscrew Milli Arka Dayama

SBT Serisi Özellikleri

SBT Serisi standart ve opsiyonel seçenekleriyle ihtiyacınıza uygun çözümler sunarak işletmenize değer katar. Yüksek verim, yüksek hassasiyet, yüksek performans kriterleriyle üretilen ileri teknolojik özellikleriyle ekonomik çözümler sunan SBT Serisi kullanım kolaylığı saylayan arayüzüyle sektörün en iyisi olduğunu ispatlamıştır.



Parmak Koruma
Bilya Taneli Sac Sürme Tablası
Baskı Silindirleri



0-180° Açı Ayarlı Gönye



Işık Perdeli Parmak Koruma (Opsiyon)



Bıçak Boşluk Ayarı



Arka Sac Destek Sistemi

Sac Destek Sistemleri

- Daha kaliteli ve hızlı kesimler
- Kolay ve güvenli kullanım
- Yüksek hassasiyet ve tekrarlanabilirlik



Pnömatik Sac Destek Sistemi - Tek Adımlı

DURMA I

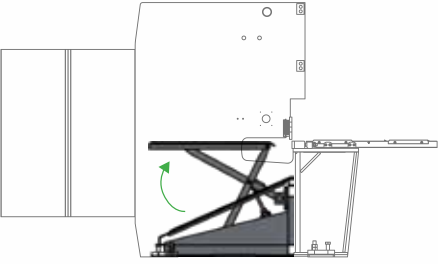

Adım 1

Kesim işlemi başlamadan önce pnömatik tahrikli tabla yukarı pozisyonda durarak saca destek olur.

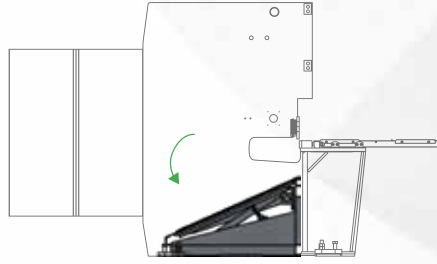

Adım 2

Tabla, kesim başlar başlamaz bir alt kademeye inerek kesilen sacın üzerine düşmesi sağlanır.

Pnömatik Sac Destek Sistemi

DURMA IV

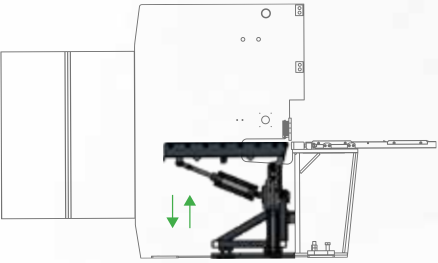

Adım 1

Kesim işlemi başlamadan önce pnömatik tahrikli tabla yukarı pozisyonda durarak saca destek olur.

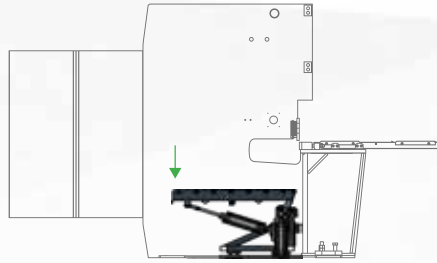

Adım 2

Tabla, kesim başlar başlamaz bir alt kademeye inerek kesilen sacın üzerine düşmesi sağlanır.

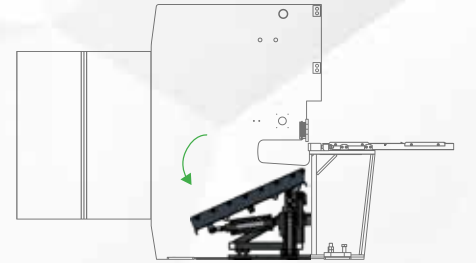

Adım 3

Kesim bitip üst tabla geriye döndükten sonra tabla kapanma hareketi yaparak sacın tahliyesi sağlanır.

SBT Serisi Teknik Detaylar

| SBT Serisi | Kesme Uzunluđu | Kesme Kapasite | | Boğaz Derinliđi | Dakika Vuruş Sayısı | Kesme Açısı | Baskı Silindiri | Baskı Gücü | Arka Dayama Mesafesi | Arka Dayama Gücü |
|------------|----------------|-----------------------------|-----------------------------|-----------------|---------------------|-------------|-----------------|------------|----------------------|------------------|
| | | MS (450 N/mm ²) | SS (700 N/mm ²) | | | | | | | |
| | mm | mm | mm | mm | 1/dak. | ° | Birim | Ton | mm | kW |
| | A | | | D | | | | | | |
| 3006 | 3100 | 6 | 4 | 50 | 15 | 1° 30' | 16 | 14 | 1000 | 0,75 |
| 3010 | 3100 | 10 | 6 | 50 | 13 | 1° 30' | 16 | 22 | 1000 | 0,75 |
| 3013 | 3100 | 13 | 8 | 50 | 13 | 1° 45' | 16 | 37 | 1000 | 0,75 |
| 3016 | 3100 | 16 | 10 | 350 | 10 | 2° | 14 | 61 | 1000 | 0,75 |
| 4006 | 4100 | 6 | 4 | 50 | 12 | 1° 30' | 20 | 17 | 1000 | 0,75 |
| 4013 | 4100 | 13 | 8 | 350 | 8 | 1° 45' | 18 | 62 | 1000 | 0,75 |

Standart ve Opsiyonel Ekipmanlar

Standart Ekipmanlar

CE Normlarına uygunluk

St44 Al çelik konstrüksiyon & kaynak sonrası stres giderilme prosesi uygulanmış gövde

D-Touch 7 Dokunmatik NC kontrol ünitesi

Boğaz derinliđi 350 mm (SBT 3016 & 4016 de mevcuttur.)

1000 mm Balscrew arka dayama

Cetveli Gönye L= 1500 mm, T kanalı ve stoplamalı

Ön Kol L=1000 mm, T kanalı ve stoplamalı

Bilya taneli ön sac sürme plakaları

Kesme uzunluđu - Adet kontrolü

Tek noktadan bıçak boşluk ayarı

Otomatik katlanabilen arka dayama (3006 & 3010 & 3013 & 4006)

Manuel katlanabilen arka dayama (SBT 3016 & 4016 da mevcuttur.)

Gücü ayarlanabilir baskı silindirleri

Kesme hattı aydınlatması, gölge teli

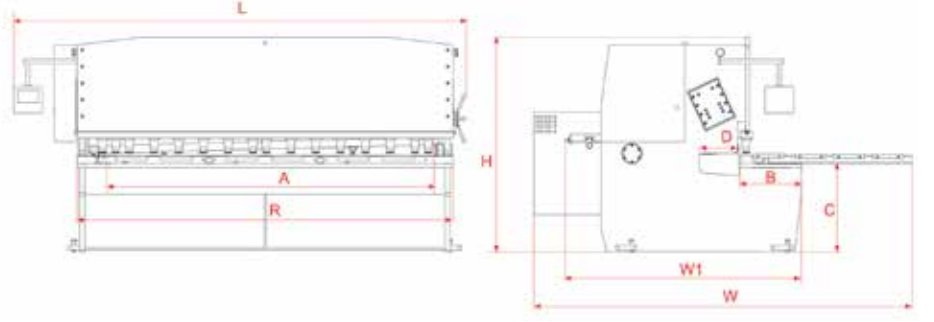

| Arka Dayama Hızı | Motor Gücü | Yağ Kapasitesi | Ön Kollar | Tabla Yüksekliği | Tabla Geniliği | Tabla Uzunluğu | Uzunluk | Genişlik | Toplam Genişlik | Yükseklik | Ağırlık |
|------------------|------------|----------------|-----------|------------------|----------------|----------------|---------|----------|-----------------|-----------|---------|
| mm/sn. | kW | lt | Birim | mm | mm | mm | mm | mm | mm | mm | ~kg |
| | | | | C | B | R | L | W1 | W | H | |
| 200 | 15 | 200 | 2 | 865 | 500 | 3515 | 4110 | 2200 | 3700 | 2100 | 7300 |
| 200 | 22 | 200 | 2 | 865 | 580 | 3515 | 4200 | 2250 | 3600 | 2100 | 9050 |
| 200 | 30 | 330 | 2 | 845 | 600 | 3550 | 4280 | 2300 | 3600 | 2350 | 11800 |
| 200 | 37 | 410 | 2 | 818 | 550 | 3580 | 4550 | 2250 | 3825 | 2250 | 14580 |
| 200 | 15 | 200 | 3 | 865 | 580 | 4510 | 5230 | 2300 | 3600 | 2150 | 11460 |
| 200 | 30 | 330 | 3 | 818 | 550 | 4520 | 5350 | 2250 | 3650 | 2250 | 16300 |

Opsiyonel Ekipmanlar

- Lazer kesme hattı
- Parmak koruması için ışık perdesi
- Pnömatik sac destek sistemi DURMA I
- Pnömatik sac destek sistemi DURMA IV
- Özel boğaz derinliği
- 1250 mm arka dayama
- İlave ön kollar
- Özel bıçak
- Yağ soğutucu
- Yağ ısıtıcı
- 0-180° ayarlanabilir açılı gönye
- Ters tarafta kontrol ünitesi
- Deniz aşırı ülkeler için özel paketleme
- Sıcaklık ölçümü

D-Touch 7 Kontrol Ünitesi



Hızlı data girişi



Kolay bağlantı USB port



Ethernet RJ-45 10/100M



Kolay programlama

D-Touch 7 ile kesimler daha kolay

Kullanım kolaylığı sağlayan arayüzüyle işlemleri basit hale getiren D-Touch 7 sunduğu sınırsız programlama ve malzeme girişi özellikleriyle saniyeler içinde kusursuz kesim yapmanıza imkan sağlıyor.

- Geniş, renkli, dokunmatik ekranlı (LCD 7" 800x480)
- Hızlı veri girişi
- Kolay iletişim
- USB girişi
- Ethernet: RJ-45 10/100M
- İşletim sistemi: Windows CE
- Sınırsız program ve adımları
- Sınırsız malzeme tipi



Her Zaman Hızlı Servis ve Yedek Parça Hizmeti

DURMA ile her zaman en iyi servis hizmeti deneyimini yaşayacaksınız. Yetkin personelimiz ve her zaman hazırda bulunan sarf yedek parça stoklarımız ile ihtiyacınız olduğu her an en kısa sürede temin edeceğimizi garanti ediyoruz. Konusunda uzman ve deneyimli servis teknisyenlerimiz ihtiyacınız olduğunda hizmet vermek için her zaman hazırdır. Çeşitli eğitimler ve uygulamalarla zenginleştirilen kurslarımız makineleri verimli olarak kullanmada size avantaj sağlayacaktır.



Danışmanlık



Yedek Parça



AR-GE Merkezi



Satış Sonrası Hizmetler



DURMA

Çözüm Merkezi



Servis Anlaşmaları



Yazılım



Eğitim



Esnek Çözüm

DURMA



CNC BÜKÜM MERKEZİ



PANÇ PRES



PLAZMA



KÖŞEBENT KESME MAKİNASI



KOMBİNE MAKAS



REDÜKTÖRLÜ GİYOTİN MAKAS

DURMA

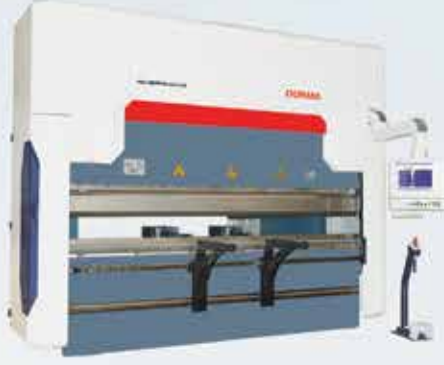

ABKANT PRES



HİDROLİK AÇI AYARLI MAKAS



PROFİL BORU KESME MAKİNASI

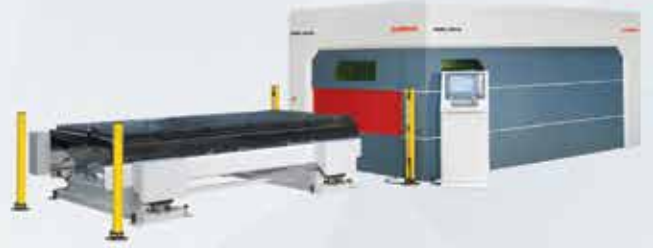

FİBER LAZER



SİLİNDİR BÜKME MAKİNASI



PROFİL BÜKME MAKİNASI



KÖŞE KESME MAKİNASI

DURMA

SBT SERİSİ
Devirmeli Giyotin Makas

Durmazlar Makina San. ve Tic. A.Ş.
OSB 75. Yıl Bulvarı Nilüfer-Bursa / Türkiye
P: +90 224 219 18 00
F: +90 224 242 75 80
info@durmazlar.com.tr

www.durmazlar.com.tr



TR 2023/04/V07

Durmazlar Makina San. Tic. A.Ş. katalog verilerini ve makine özelliklerini haber vermeksizin değişiklik yapma hakkına sahiptir.